

基板取付式BNC型リセプタクル取扱説明書

BNC PCB MOUNT RECEPTACLE instruction (BCJ-BPLHK*)

1. プリント基板の取付穴寸法 図1を参照ください。一般公差は $\pm 0.05\text{mm}$ 。
プリント基板の厚さは、 2.0mm 以下。

Printed Circuit Board Layouts : See the following drawings. Tolerance is $\pm 0.05\text{mm}$.
Printed Circuit Board thickness must be less than 2.0mm .

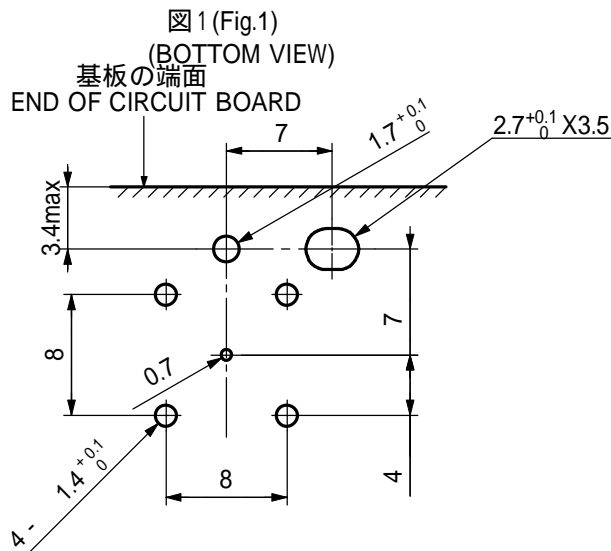

2. パネル取付穴寸法 図2を参照ください。一般公差は $\pm 0.05\text{mm}$ 。
(注)パネル取付用ねじは、M2.6のねじを使用してください。パネル厚さは、 1.6mm 以下。

Mounting Hole Cutout : See the following drawings. Tolerance is $\pm 0.05\text{mm}$.
Note: Use M2.6 screw to mount on panel. The panel thickness must be less than 1.6mm .

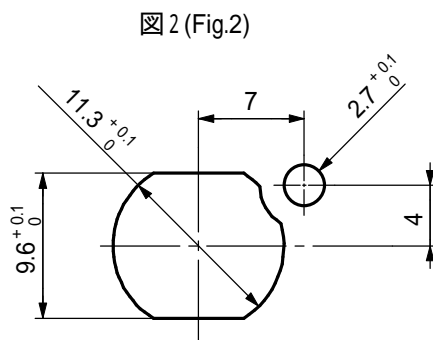

3. はんだ付けの注意事項 はんだ付けに際して、下記の点にご注意ください。

- (1) ディップはんだの場合 コネクタ本体(端子部以外)がはんだ槽に直接触れると、コネクタ内部の絶縁体が溶ける恐れがあるため、コネクタ本体に直接熱が加わらないようマスキングなどの処理を行った上で、短時間で作業して下さい。
- (2) 洗浄について はんだ付け後、洗浄は、行わないでください。

Note: For soldering

- (1) Soldering by dipping: Be aware that this type of process needs to be done quickly. If connector body is touching the solder wave for longer periods, there is a possibility that the connector's insulation could melt. To help heat dissipation you can use aluminum tape over the connector body.
- (2) Washing: Do not wash connector after soldering.